

ИНСТРУМЕНТ ДЛЯ ПРЕССОВ OMES - ILCI

*TOOLS FOR OMES - ILCI MACHINES*

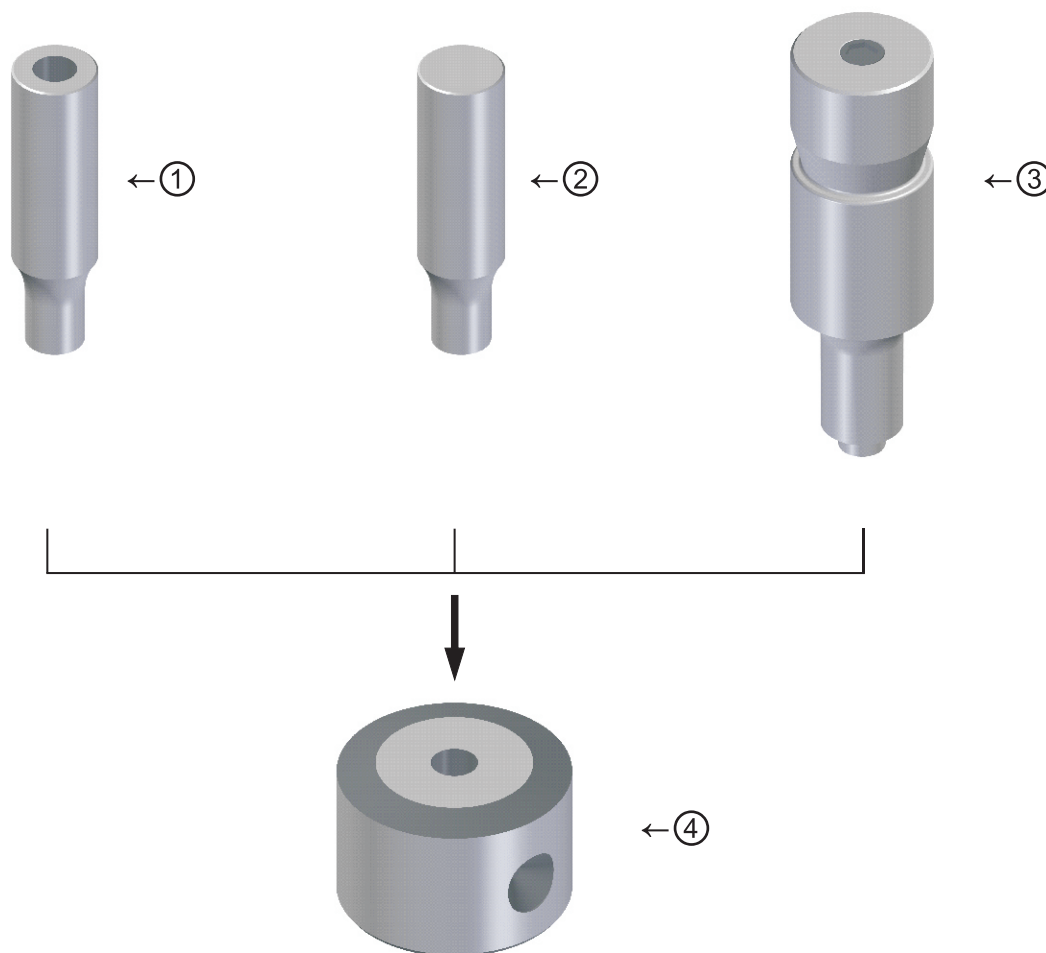





Ref.	Cod.	НАИМЕНОВАНИЕ / Description
1	223	ПУАНСОН ПОЛЫЙ Ø МАХ 12 <i>Holed punch Ø max 12</i>
3	2231	ПУАНСОН МОНОЛИТНЫЙ Ø МАХ 12 <i>Punch Ø max 12</i>
3	238	ПУАНСОН ПОЛЫЙ С ВСТАВКАМИ (круг Ø 10 – 12 / квадрат 10x10 – 12x12) <i>Holed punch with pilot (only Ø 10 – 12 / square 10x10 – 12x12)</i>
4	3210	МАТРИЦА <i>Die</i>

Технические характеристики:  
- Пуансоны из стали HSS  
- Матрицы из стали HSS

Technical notes:  
- HSS punches  
- HSS dies

Дополнительные возможности:  
- Покрытие TIN - TIALN

On request:  
- TIN –TIALN coatings



Siemegi s.a.s

СПЕЦИАЛЬНОЕ КОНСТРУКТОРСКОЕ И ТЕХНОЛОГИЧЕСКОЕ БЮРО  
ЮНИФОС  
www.unifos.ru СКТБ



Россия, 197343, г. Санкт-Петербург, ул. Белоостровская, 22, оф. 310-312, тел.: +7 812 449 2721 (многоканальный)



ДЕТАЛИ  
Accessories

ИНСТРУМЕНТ ДЛЯ ПРЕССОВ OMES - ILCI – Tools for Omes - Ilci machines

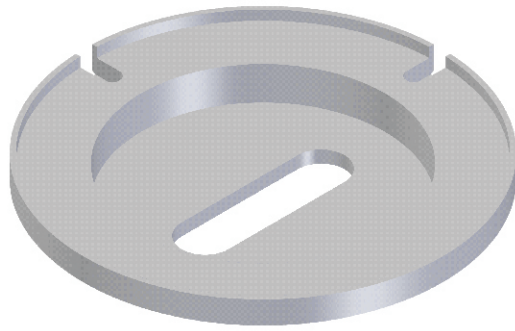

← ①



← ③

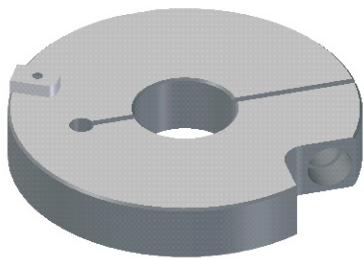

← ②

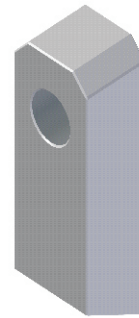

④

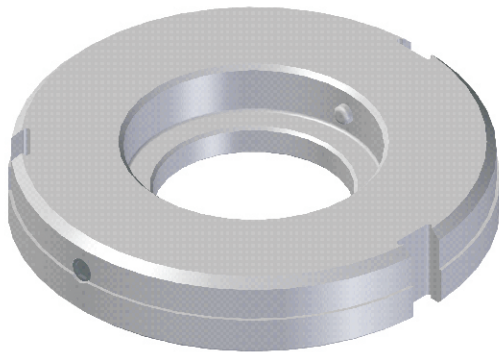

← ⑤

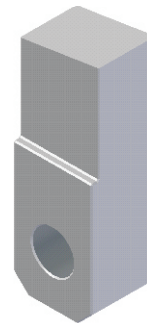

Ref.	Cod.	НАИМЕНОВАНИЕ / Description
1	631	СЪЕМНИК / Stripper plate
2	731	ЦЕНТРОВОЧНОЕ КОЛЬЦО / Centering ring
3	001/101	ПАТРОН ДЛЯ ПУАНСОНА Ø 8 / Punch holder for punch Ø 8
4	501/51	ЛЕЗВИЯ ДЛЯ ILCI 3 – 4C / Blades for Ilci 3 – 4C
	501/52	ЛЕЗВИЯ ДЛЯ ILCI 4 – 6 – 8 / Blades for Ilci 4 – 6 – 8
5	004/91	ПЕРЕХОДНИК ОТ МАТРИЦЫ ART.3372 К МАТРИЦЕ ART.3371 / Reduction from die art.3372 to die
	004/92	ПЕРЕХОДНИК ОТ МАТРИЦЫ ART.3372 К МАТРИЦЕ ART.337 / Reduction from die art.3372 to die art.337
	004/93	ПЕРЕХОДНИК ОТ МАТРИЦЫ ART.3372 К МАТРИЦЕ ART.3210 / Reduction from die art.3372 to die

© 2007



Siemegi s.a.s

СПЕЦИАЛЬНОЕ КОНСТРУКТОРСКОЕ ТЕХНОЛОГИЧЕСКОЕ БЮРО

ЮНИФОС  
www.unifos.ru СКТБ



Россия, 197343, г. Санкт-Петербург, ул. Белоостровская, 22, оф. 310-312, тел.: +7 812 449 2721 (многоканальный)



максимальный размер d 70,0 мм

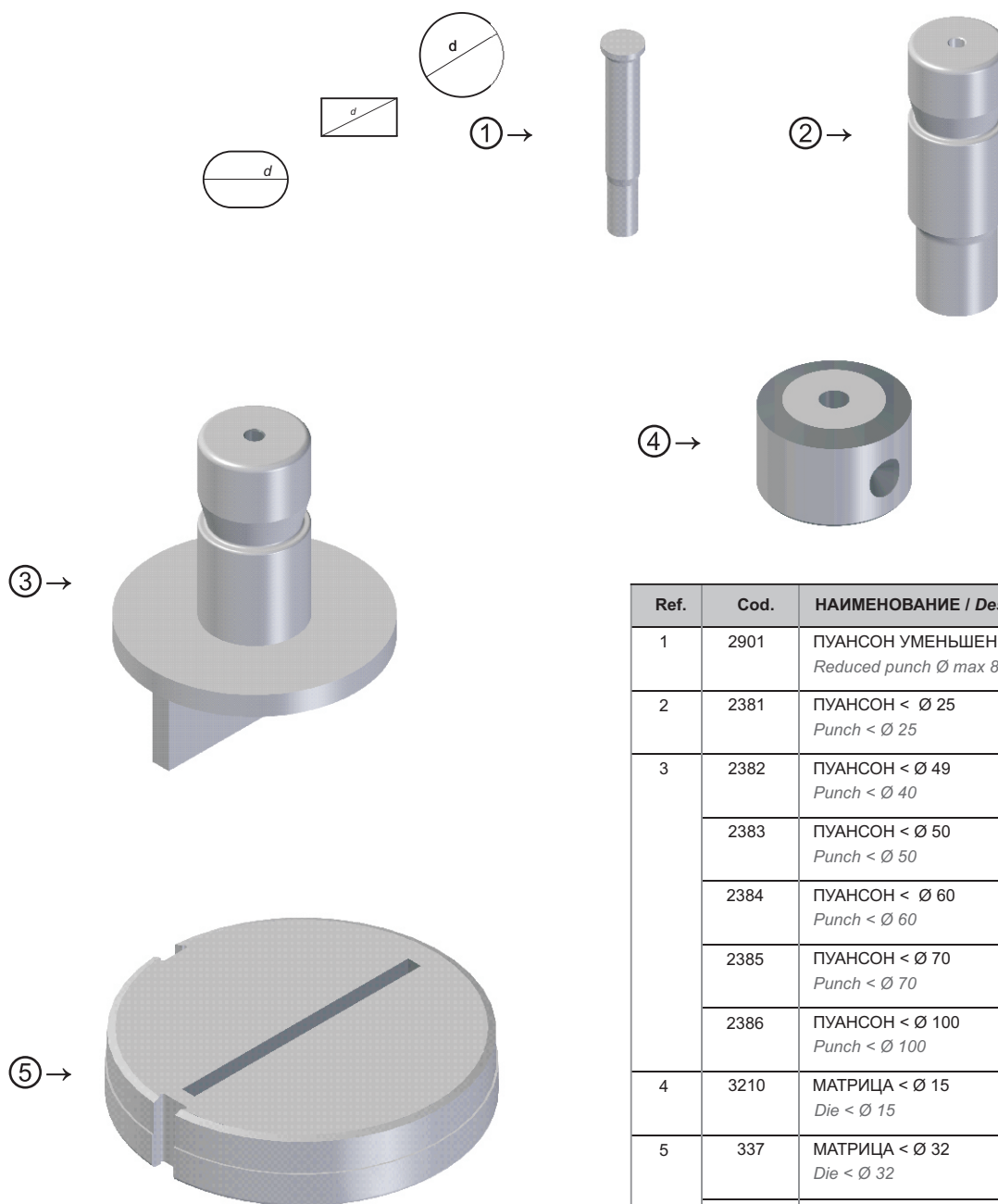

Ref.	Cod.	НАИМЕНОВАНИЕ / Description
1	2901	ПУАНСОН УМЕНЬШЕННЫЙ ДО Ø 8 Reduced punch Ø max 8
2	2381	ПУАНСОН < Ø 25 Punch < Ø 25
3	2382	ПУАНСОН < Ø 49 Punch < Ø 40
	2383	ПУАНСОН < Ø 50 Punch < Ø 50
	2384	ПУАНСОН < Ø 60 Punch < Ø 60
	2385	ПУАНСОН < Ø 70 Punch < Ø 70
	2386	ПУАНСОН < Ø 100 Punch < Ø 100
4	3210	МАТРИЦА < Ø 15 Die < Ø 15
5	337	МАТРИЦА < Ø 32 Die < Ø 32
	3371	МАТРИЦА < Ø 70 Die < Ø 70
	3372	МАТРИЦА < Ø 100 Die < Ø 100

Технические характеристики:  
 - Пуансон из стали HSS  
 - Матрица с облегченным отводом отходов согласно по запросу  
 - Выталкиватель из полиуретана  
 Дополнительные возможности :  
 - Пуансон из стали SSK для тяжелых работ  
 - Покрытие TIN – TIALN

Technical notes:  
 - HSS punches  
 - Anti-scrap dies as per request  
 - Urethan stripper

On request:  
 - Special SSK punches for heavy workings  
 - TIN – TIALN coatings



Siemegi s.a.s

СПЕЦИАЛЬНОЕ КОНСТРУКТОРСКОЕ ТЕХНОЛОГИЧЕСКОЕ БЮРО  
ЮНИФОС  
www.unifos.ru СКТБ



Россия, 197343, г. Санкт-Петербург, ул. Белоостровская, 22, оф. 310-312, тел.: +7 812 449 2721 (многоканальный)

